

# SERIE Q

MODELO: QMR 77F



CAPACIDAD  
**3.5 TON**  
— CARGA ÚTIL —

PESO BRUTO  
**5.100**  
KILOGRAMOS

**ISUZU**  
CALIDAD INSUPERABLE

## CARACTERÍSTICAS TÉCNICAS

### MOTOR

SERIE	ISUZU 4JH1-TC DIESEL
DESPLAZAMIENTO	2,999 CC
TIPO	OHC, INYECCIÓN DIRECTA
ASPIRACIÓN	TURBO INTERCOOLER
POTENCIA MAX (ISO)	(105HP) 3,200 RMP
POTENCIA DE TORQUE MAX	230 N.M(31KG.M) 1,600 RPM
CALIBRE POR CARRETERA	115 X 110 MM
RELACION DE COMPRESIÓN	19.0
DIRECCIÓN	HIDRÁULICA

### FRENOS

DE SERVICIO	CIRCUITO HIDRÁULICO DOBLE, DOS ANTERIORES DELANTEROS DOS TRASEROS DOBLES ANTERIORES
DE ESTACIONAMIENTO	TIPO EXPANSIÓN MECÁNICA EN LA TRASERA DE LA TRANSMISIÓN
TIPO	DELANTERO Y TRASERO TAMBOR

### PESO

PESO BRUTO VEHICULAR (PBV)	5,100 KG
CAPACIDAD DE CARGA ÚTIL	3,500 KG (3.5 TON)

### EJES

EJE DELANTERO TIPO	RÍGIDO, ELLIOT INVERSO, TIPO VIGA
EJE TRASERO TIPO	FLOTANTE TIPO BANJO
CONFIGURACION	4X2

### SUSPENSIÓN

DELANTERA/TRASERA	MUELLE DE LÁMINAS SEMIELÍPTICO CON AMORTIGUADORES TELESCÓPICOS DE DOBLE ACCIÓN
-------------------	---

### TRANSMISIÓN

TRASERA	MSB-5S	5 + REVERSA
---------	--------	-------------

### LLANTAS Y ARO

LLANTAS DELANTERA	7.00 R15 RADIAL
LLANTAS TRASERA	7.00 R15 RADIAL DOBLE

### ELÉCTRICOS Y OTROS

BATERÍA	95D31L-12V	TANQUE DE COMBUSTIBLE	100 LTR
ALTERNADOR	12 V, 60 AMP	PASAJEROS	3

## DIMENSIONES

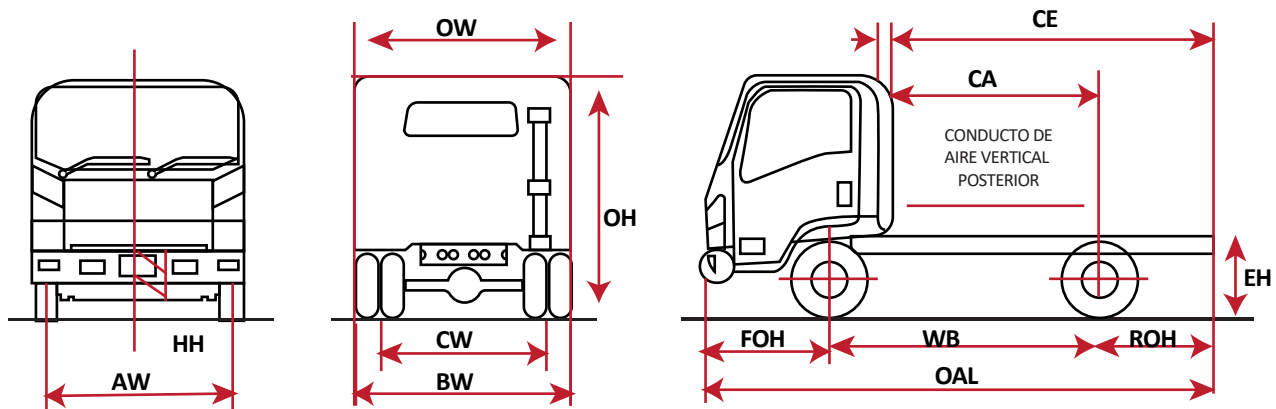

MODELO	CABINA/ TIPO CHASIS	OAL <sup>0</sup>	OW <sup>0</sup>	OH <sup>0</sup>	WB <sup>0</sup>	AW <sup>5</sup>	BW <sup>0</sup>	CW <sup>5</sup>	FOH <sup>0</sup>	ROH <sup>0</sup>	CA <sup>40</sup>	CE <sup>25</sup>	EH <sup>0</sup>	HH <sup>0</sup>
QMR 77F	CABINA/ CHASIS	5,915	2,200	2,195	2,700	1,425	2,765	1,475	1,110	2,070	3,600	3,658	830	180